

MOTORSCHUTZPLATTE / SKID PLATE

ROYAL ENFIELD Himalayan 450
(2024-)

Art.Nr./Item-no.:

8107661 00 01 schwarz/black

Auch in Kombination mit Motorschutzbügel
5017661 00 01 montierbar.
Can also be fitted in combination with
engine guard 5017661 00 01.



Inhalt

1x 700014532 Motorschutzplatte

1x 700014533 Halter

1x 700014534 Schraubensatz:

- 5 Gummitülle M6 mit Buchse (M25067)
- 1 Zylinderschraube M10x100
- 5 Linsenschrauben M6x25
- 2 Zylinderschraube M6x18
- 2 U-Scheibe Ø10,4
- 7 Karoseriescheibe Ø6,4xØ18
- 1 Aludistanz Ø25xØ11x5
- 1 Selbstsichernde Mutter M10
- 2 Selbstsichernde Bundmutter M6

Content

1x 700014532 Skid plate

1x 700014533 Holder

1x 700014534 Screw kit:

- 5 Rubber grommet M6 with bushing (M25067)
- 1 Allen screw M10x100
- 5 Filister screw M6x25
- 2 Allen screw M6x18
- 2 Washer Ø10,4
- 7 Body washer Ø6,4xØ18
- 1 Alu spacer Ø25xØ11x5
- 1 Self lock nut M10
- 2 Self lock collar nut M6

Benötigte Werkzeuge / Required tools

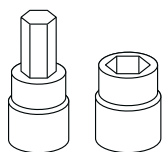

Set

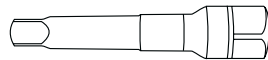

Verlängerung/extension

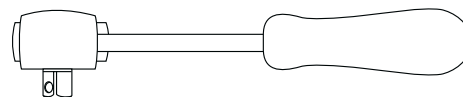

Ratsche/Ratchet

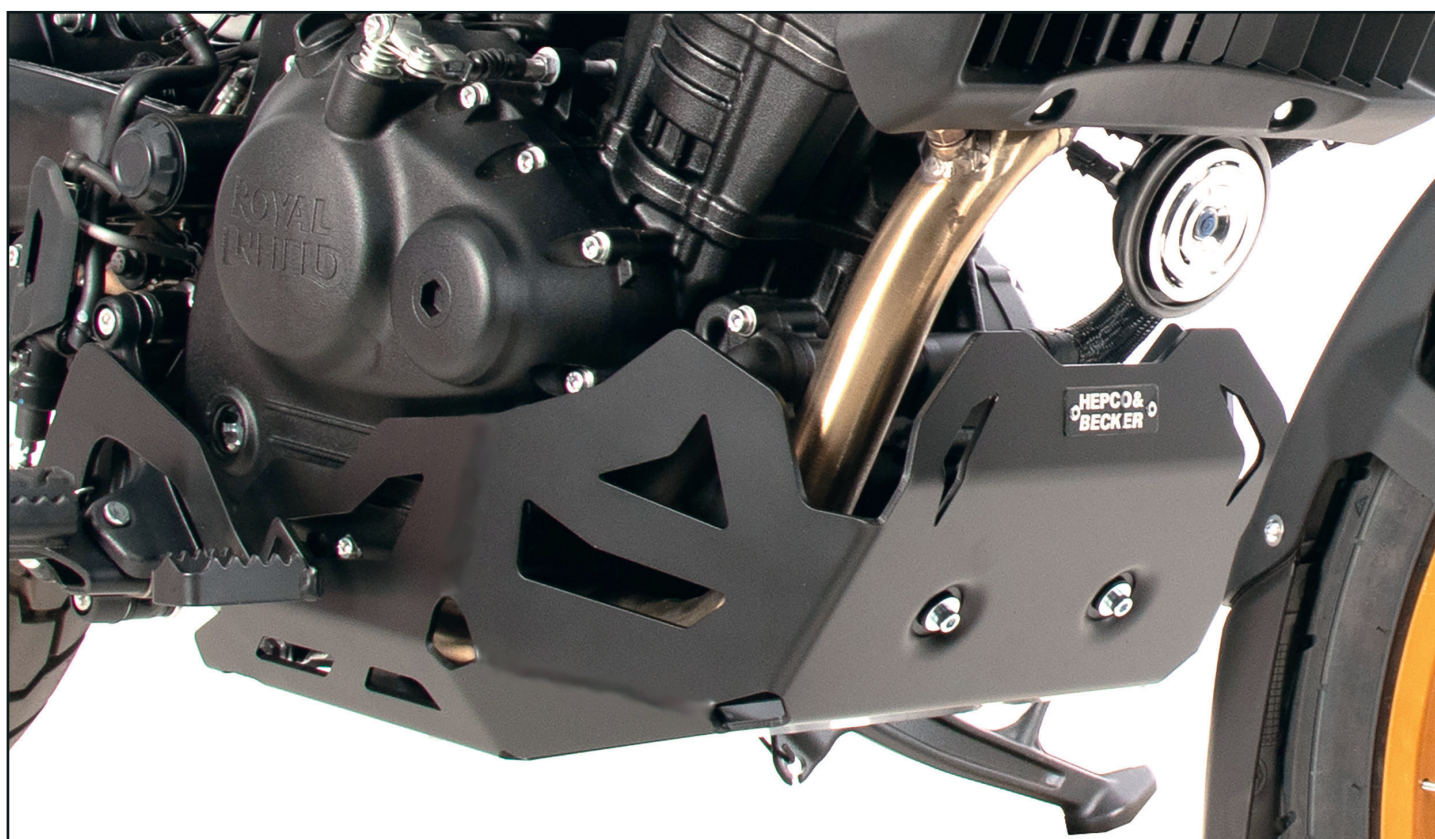

110825/110526

Wichtig / Important:

Beachten Sie die in Ihrem Land geltenden Zulassungsbestimmungen.

Für den Bereich der BRD gilt: Ein Eintrag in die Fahrzeugpapiere ist nicht erforderlich.

Wir empfehlen, die Montage in einer Fachwerkstatt durchführen zu lassen. Bei der Montage, alle zugänglichen Schrauben vorerst nur locker andrehen, sodass eine spannungsfreie Montage gewährleistet wird. Beim Anziehen der Schrauben, Anzugsmomente beachten.

We recommend having the installation carried out in a professional workshop. During installation, tighten all accessible screws loosely at first to ensure tension-free installation. When tightening the screws, observe the tightening torques.

Vorbereitende Maßnahmen / Preparatory actions

Den originalen Unterfahrschutz mit dem vorderen Halter sowie die Krümmerblende demontieren, diese entfallen.
Remove the original skid plate with the front bracket and the manifold cover, these are no longer required.

Die Gummitüllen M6 in die Bohrungen der Vertiefungen einsetzen.

Darauf achten, dass die Bundhülse von der Innenseite der Motorschutzplatte eingesetzt wird.

Insert the M6 rubber grommets into the holes in the recesses.

Ensure that the collar sleeve is inserted from the inside of the skid plate.

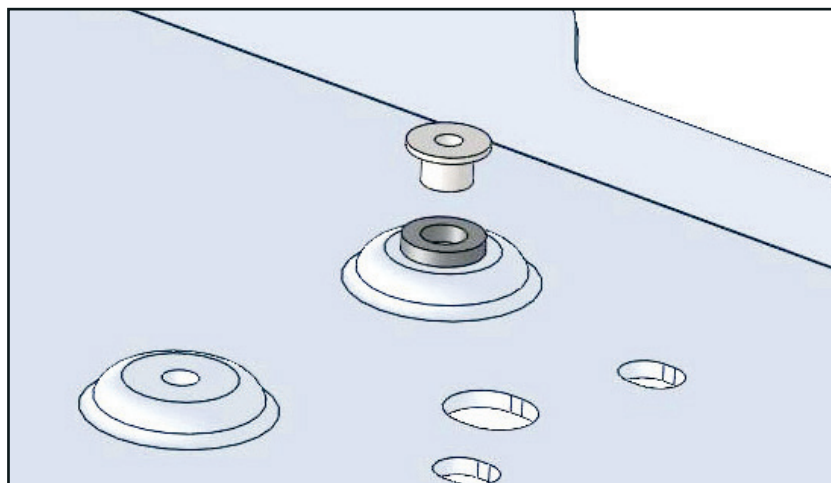

Montageanleitung / Installation Instruction

Halter hinten:

Holder rear:

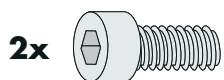

M6x18



Ø6,4xØ18



M6

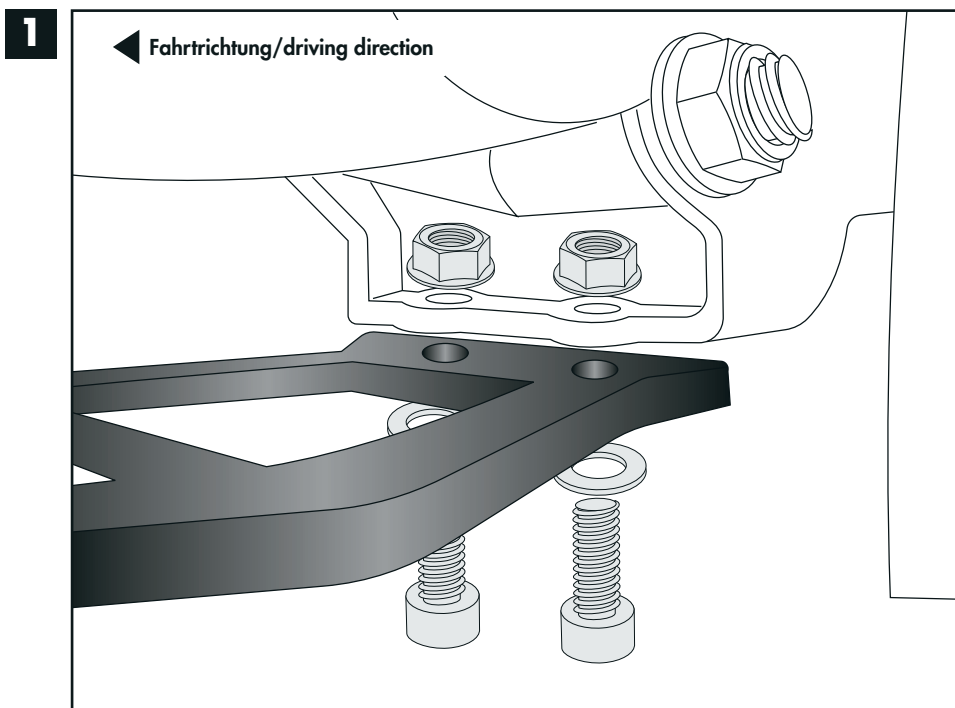

Montageanleitung / Installation Instruction

Halter vorne:

Holder front:

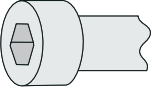
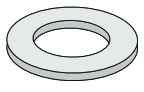
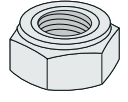
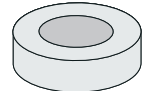
- 1x**  M10x100
- 2x**  Ø10,4
- 1x**  M10
- 1x**  Ø25xØ11x5

2

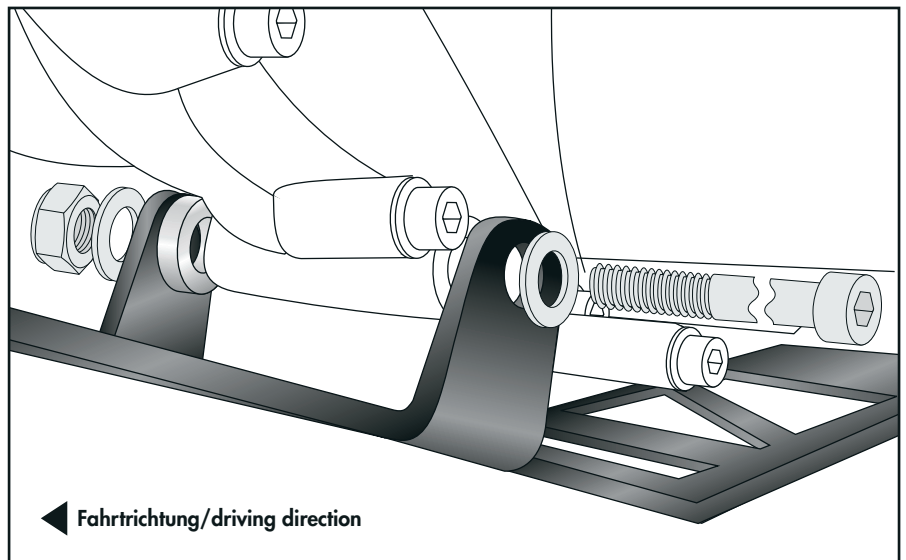

Die Aludistanz entfällt bei gemeinsamer Montage mit H&B Motorschutzbügel 5017661 00 01.

The alu spacer is not required when installed together with H&B engine guard 5017661 00 01.

Motorschutzplatte unten:

Skid plate bottom:

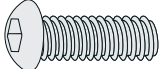
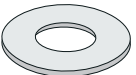
- 3x**  M6x25
- 3x**  Ø6,4xØ18

3

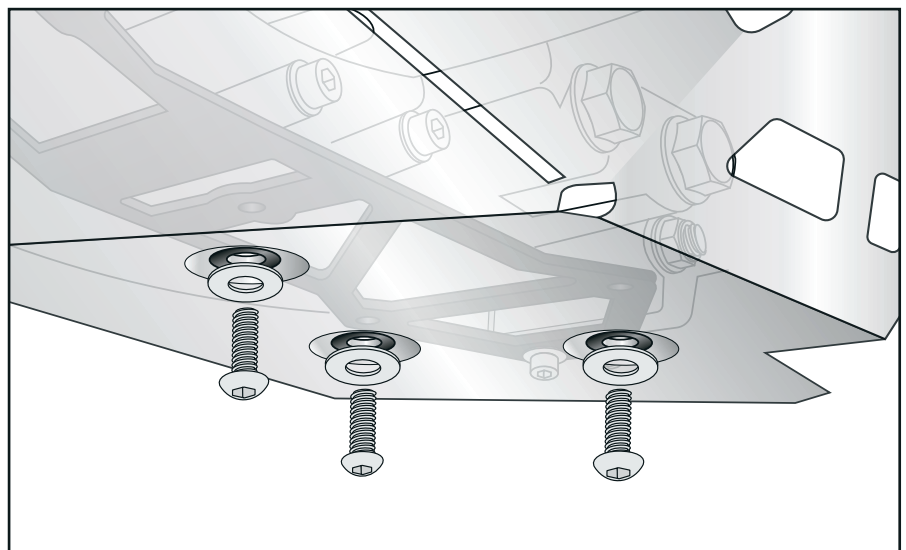

Montageanleitung / Installation Instruction

Motorschutzplatte vorne:
Skid plate front:

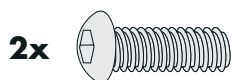

M6x25



Ø6,4xØ18

4

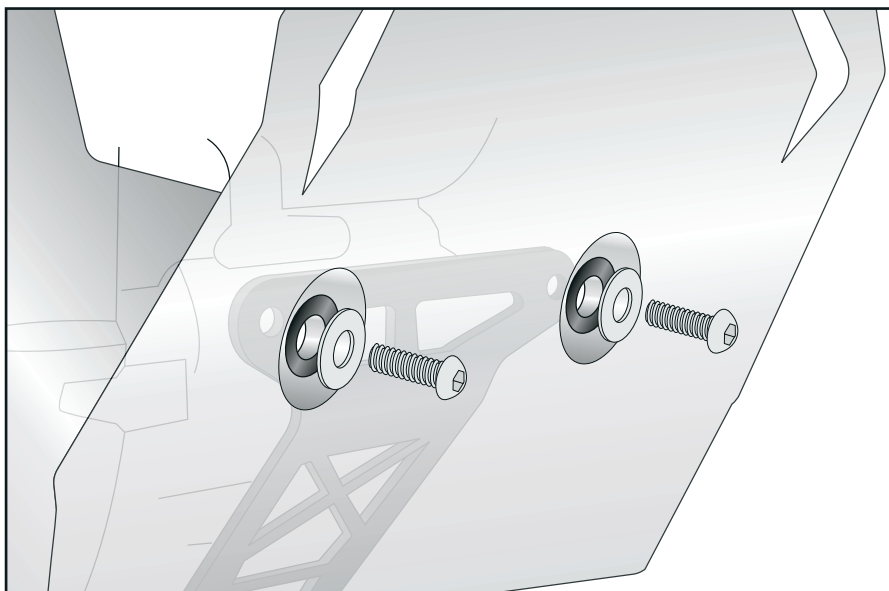

Achtung / Attention:

Nach der Montage alle Verschraubungen auf festen Sitz kontrollieren! Abgebaute Teile wieder montieren. Bitte beachten Sie unsere beigefügten Serviceinformationen.

Control all screw connections after the assembling for tightness! Reassemble the dismantled parts. Please notice our enclosed service information.

Weiteres Zubehör für dieses Modell auf www.hepco-becker.de / More accessories for this model see www.hepco-becker.de

HEPCO&BECKER GmbH | An der Steinmauer 6 | 66955 Pirmasens | Germany | Tel. +49 6331 1453100 | Fax: +49 6331 1453 120 | Mail: vertrieb@hepco-becker.de