

YAMAHA MT 03

(2025-)

Art.Nr./Item-no.:

6704584 00 01 schwarz/black

Bitte vor dem Fahren den festen Sitz des SPORTRACKS kontrollieren.

Please check that the SPORTRACK is securely fitted before driving.



Inhalt

1x 700014577 Gepäckplatte

1x 700014578 Unterbau

1x 700014579 Schraubensatz:

- 1 700014580 Haltewinkel
- 1 700014581 Konterblech
- 1 Zylinderschraube M8x20
- 2 Zylinderschraube M6x20
- 4 Senkschraube M6x20
- 4 Selbstsichernde Mutter M6
- 4 Karoseriescheibe Ø8,4x2
- 1 U- Scheibe Ø8,4
- 6 U- Scheibe Ø6,4
- 4 Gummipuffer
- 1 H&B Logo Ø30
- 4 Verschlussstopfen Ø8 (M22543)
- 1 Dichtband 1m

Content

1x 700014577 Sportrack plate

1x 700014578 Base plate

1x 700014579 Screw kit:

- 1 700014580 Retaining bracket
- 1 700014581 Locking plate
- 1 Allen screw M8x20
- 2 Allen screw M6x20
- 4 Countersunk screw M6x20
- 4 Self lock nut M6
- 4 Body washer Ø8,4x2
- 1 Washer Ø8,4
- 6 Washer Ø6,4
- 4 Rubber bumper
- 1 H&B Logo Ø30
- 4 Plastic plug Ø8 (M22543)
- 1 Seal strip - lenght 100 cm



Benötigte Werkzeuge / Required tools



Schraubensicherung,
mittelfest /

Liquid thread locker,
medium strength

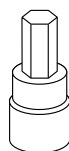

Set

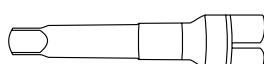

Verlängerung/extension

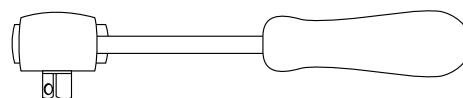

Ratsche/Ratchet

Wichtig / Important:

Beachten Sie die in Ihrem Land geltenden Zulassungsbestimmungen.

Für den Bereich der BRD gilt: Ein Eintrag in die Fahrzeugpapiere ist nicht erforderlich.

Wir empfehlen, die Montage in einer Fachwerkstatt durchführen zu lassen. Bei der Montage, alle zugänglichen Schrauben vorerst nur locker andrehen, sodass eine spannungsfreie Montage gewährleistet wird. Beim Anziehen der Schrauben, Anzugsmomente beachten.

We recommend having the installation carried out in a professional workshop. During installation, tighten all accessible screws loosely at first to ensure tension-free installation. When tightening the screws, observe the tightening torques.





Vorbereitende Maßnahmen / Preparatory actions

Den Soziussitz entfernen, dieser entfällt.

Remove the pillion seat, this is no longer required.

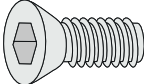
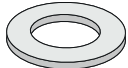
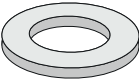
Montageanleitung / Installation Instruction

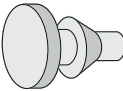
Unterbau/Base plate:

- 4x  M6x20 **1**
- 4x  Ø6,4
- 4x  Ø8,4x2
- 4x  M6
- 4x  Ø8mm
- 4x   Gummipuffer
Ruber buffer

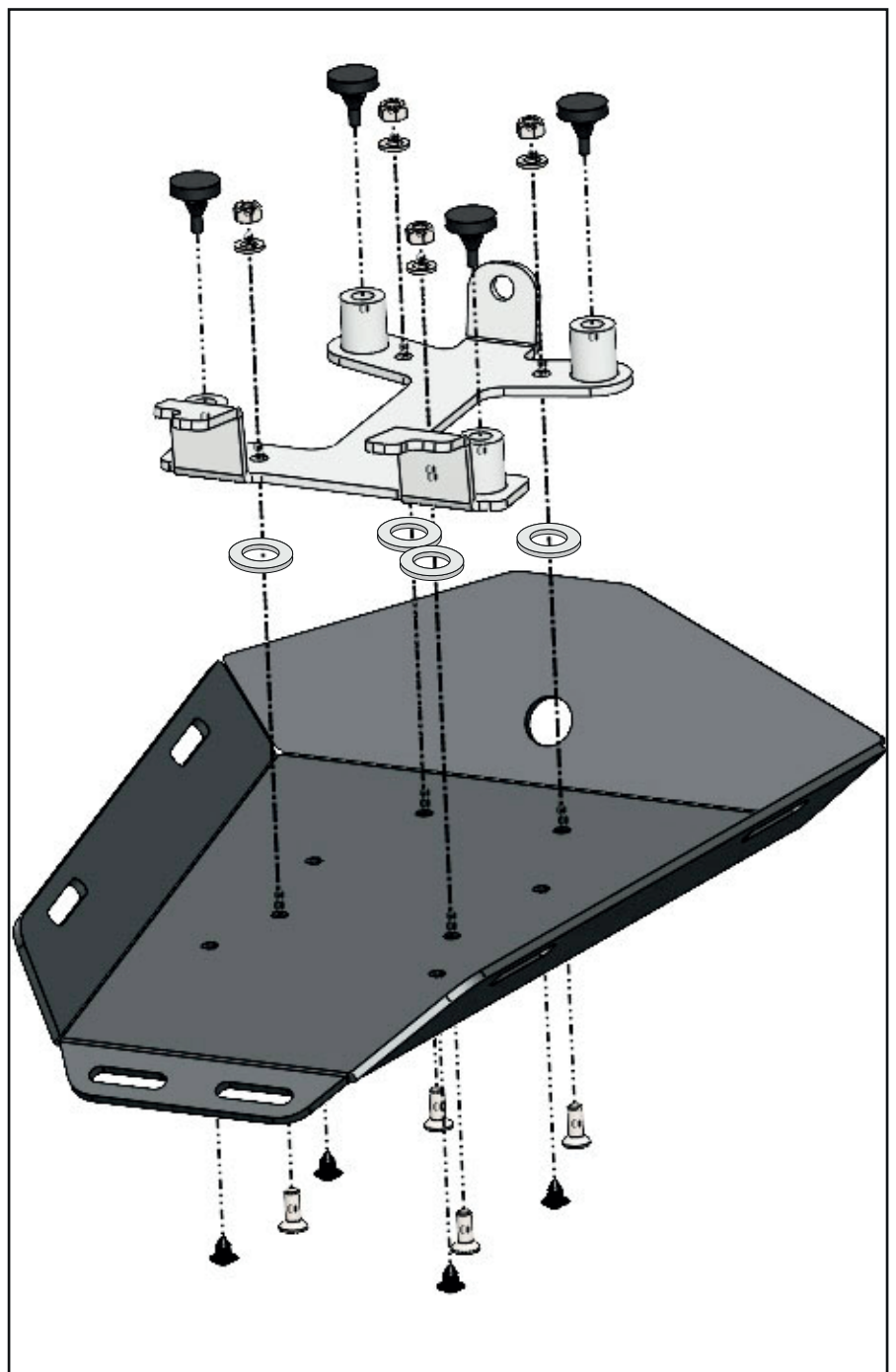

Montageanleitung / Installation Instruction

Haltewinkel/Konterblech/Retaining bracket/locking plate:

2x  M6x20

2x  Ø6,4

2

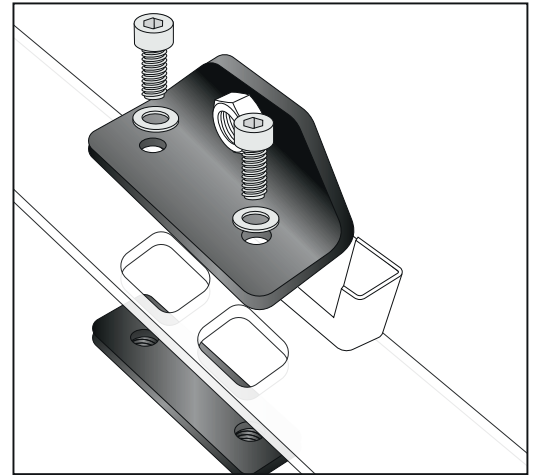

SPORTRACK am Motorrad/SPORTRACK on the bike:

Das Sportrack wird hinten unter den originalen Haltebügeln eingeführt und vorne mit der Zylinderschraube M8x20 und U- Scheibe Ø8,4 am Haltewinkel verschraubt.

The sports rack is inserted at the rear under the original retaining brackets and screwed to the retaining bracket at the front using the allen screw M8x20 and washer Ø8,4.

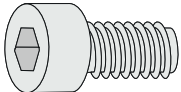
1x  M8x20

1x  Ø8,4

3

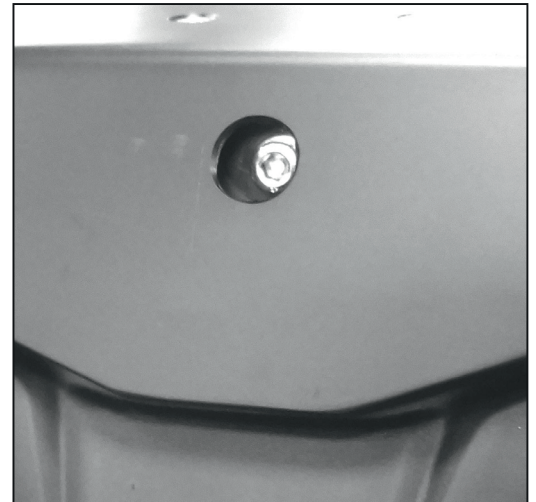

Für die Demontage wird ein Inbusschlüssel Gr.6 benötigt. A size 6 allen key is required to dismantle the Sportrack.

Das H&B Logo in die Vertiefung einkleben. Die Verschlussstopfen in die 4 freien Bohrungen fügen. Das Dichtband wie abgebildet anbringen.
Glue the H&B logo into the recess. Insert the sealing plugs into the 4 free holes. Fit the sealing tape as shown.

Hinweis:

je nach Witterung dauert es bis zu 48h bis das Band seine volle Ausdehnung/ Höhe erreicht. Abhängig vom Abstand zwischen Platte und Verkleidung muss das Dichtband entweder auf der Platte oder an den Seiten angebracht werden.

Note:

depending on weather conditions, it takes up to 48 hours for the seal strip to reach its full extension/height. Depending on distance between plate and fairing, the sealing tape must be applied either to the panel or to the sides.

4

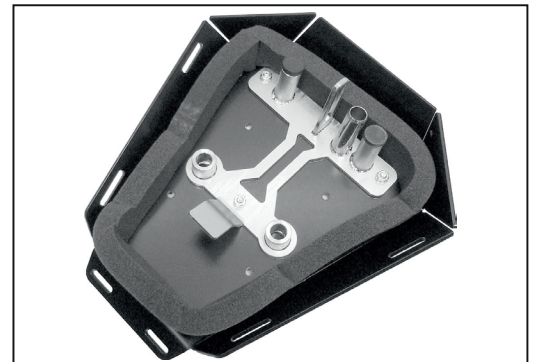

Symbolbild/Symbolic image



Achtung / Attention:

Nach der Montage alle Verschraubungen auf festen Sitz kontrollieren! Abgebaute Teile wieder montieren. Bitte beachten Sie unsere beigefügten Serviceinformationen.

Control all screw connections after the assembling for tightness! Reassemble the dismantled parts. Please notice our enclosed service information.

Weiteres Zubehör für dieses Modell auf www.hepco-becker.de / More accessories for this model see www.hepco-becker.de

HEPCO&BECKER GmbH | An der Steinmauer 6 | 66955 Pirmasens | Germany | Tel. +49 6331 1453100 | Fax: +49 6331 1453 120 | Mail: vertrieb@hepco-becker.de