

## KAWASAKI Z 650 S

(2026-)

Art.Nr./Item-no.:

**6702562 00 01** schwarz/black

### Inhalt

1x 700015146 Gepäckplatte

1x 700015147 Unterbau

1x 700015148 Schraubensatz:

- 1 700009545 Haltelasche
- 3 Senkschraube M6x20
- 3 U-Scheibe Ø6,4
- 3 U-Scheibe Ø6,4xØ18
- 3 Selbstsichernde Mutter M6
- 4 Gummipuffer
- 4 Verschlussstopfen Ø8
- 1 H&B Logo Ø30
- 1 Dichtband 1m

### Content

1x 700015146 Sportrack plate

1x 700015147 Base plate

1x 700015148 Screw kit:

- 1 700009545 Holder tab
- 3 Countersunk screw M6x20
- 3 Washer Ø6,4
- 3 Washer Ø6,4xØ18
- 3 Self lock nut M6
- 4 Rubber bumper
- 4 Plastic plug Ø8
- 1 H&B Logo Ø30
- 1 Seal strip 1m



Kombinierbar mit  
Can be combined with  
C-Bow



## **Wichtig / Important:**

Beachten Sie die in Ihrem Land geltenden Zulassungsbestimmungen.

Für den Bereich der BRD gilt: Ein Eintrag in die Fahrzeugpapiere ist nicht erforderlich.

Wir empfehlen, die Montage in einer Fachwerkstatt durchführen zu lassen. Bei der Montage, alle zugänglichen Schrauben vorerst nur locker andrehen, sodass eine spannungsfreie Montage gewährleistet wird. Beim Anziehen der Schrauben, Anzugsmomente beachten.

We recommend having the installation carried out in a professional workshop. During installation, tighten all accessible screws loosely at first to ensure tension-free installation. When tightening the screws, observe the tightening torques.

## **Benötigte Werkzeuge / Required tools**



Schraubensicherung,  
mittelfest /

Liquid thread locker,  
medium strength



Set

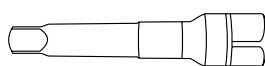

Verlängerung/extension

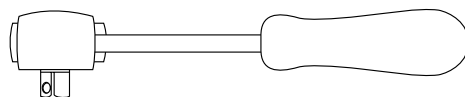

Ratsche/Ratchet

## **Vorbereitende Maßnahmen / Preparatory actions**

Den Soziussitz entfernen, dieser entfällt.

Remove the pillion seat, this is no longer required.

Soziussitzbank abnehmen und das Zusatzblech entfernen, dieses entfällt.

**ACHTUNG - unbedingt die Haltelasche zur Sicherung des Fahrersitzes montieren. Die Montage der Haltelasche erfolgt direkt am Rastschloss mit den Originalschrauben (siehe Abbildung).**

Dismantle passenger seat and remove the additional metal sheet, this is obsolete.

**ATTENTION - it is essential to install the holder tab to secure the drivers seat.**

**The assembly of the holder tab is done directly at the lock with the original screws (see picture).**



## **Wichtig / Important:**

Beachten Sie die in Ihrem Land geltenden Zulassungsbestimmungen.

Für den Bereich der BRD gilt: Ein Eintrag in die Fahrzeugpapiere ist nicht erforderlich.

Wir empfehlen, die Montage in einer Fachwerkstatt durchführen zu lassen. Bei der Montage, alle zugänglichen Schrauben vorerst nur locker andrehen, sodass eine spannungsfreie Montage gewährleistet wird. Beim Anziehen der Schrauben, Anzugsmomente beachten.

We recommend having the installation carried out in a professional workshop. During installation, tighten all accessible screws loosely at first to ensure tension-free installation. When tightening the screws, observe the tightening torques.







## **Vorbereitende Maßnahmen / Preparatory actions**

Den Soziussitz entfernen, dieser entfällt.

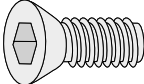
Remove the pillion seat, this is no longer required.

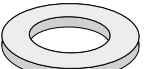
## **Montageanleitung / Installation Instruction**

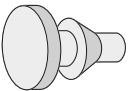
### **Unterbau/Base plate:**

- |           |   |                             |          |
|-----------|---|-----------------------------|----------|
| <b>3x</b> |    | M6x20                       | <b>1</b> |
| <b>3x</b> |    | Ø6,4                        |          |
| <b>3x</b> |    | Ø6,4xØ18                    |          |
| <b>3x</b> |    | M6                          |          |
| <b>4x</b> |    | Ø8mm                        |          |
| <b>4x</b> |   | Gummipuffer<br>Ruber buffer |          |

### **Montage des SPORTRACKS am Motorrad:**

in der gleichen Weise wie beim Soziussitz.

### **Demontage des Sportracks:**

Zum Lösen des Sportracks zunächst leichten Druck auf das Rack ausüben, anschließend mit dem Schlüssel entriegeln.

**Bitte vor dem Fahren den festen Sitz des SPORTRACKS im Schloss kontrollieren.**

### **Fastening of the SPORTRACK at the bike:**

It's the same as fixing the pillion seat.

### **Remove the sportrack:**

To remove the Sportrack, first apply slight pressure to the rack, then unlock it using the key.

**Please check that the SPORTRACK is securely fitted before driving.**

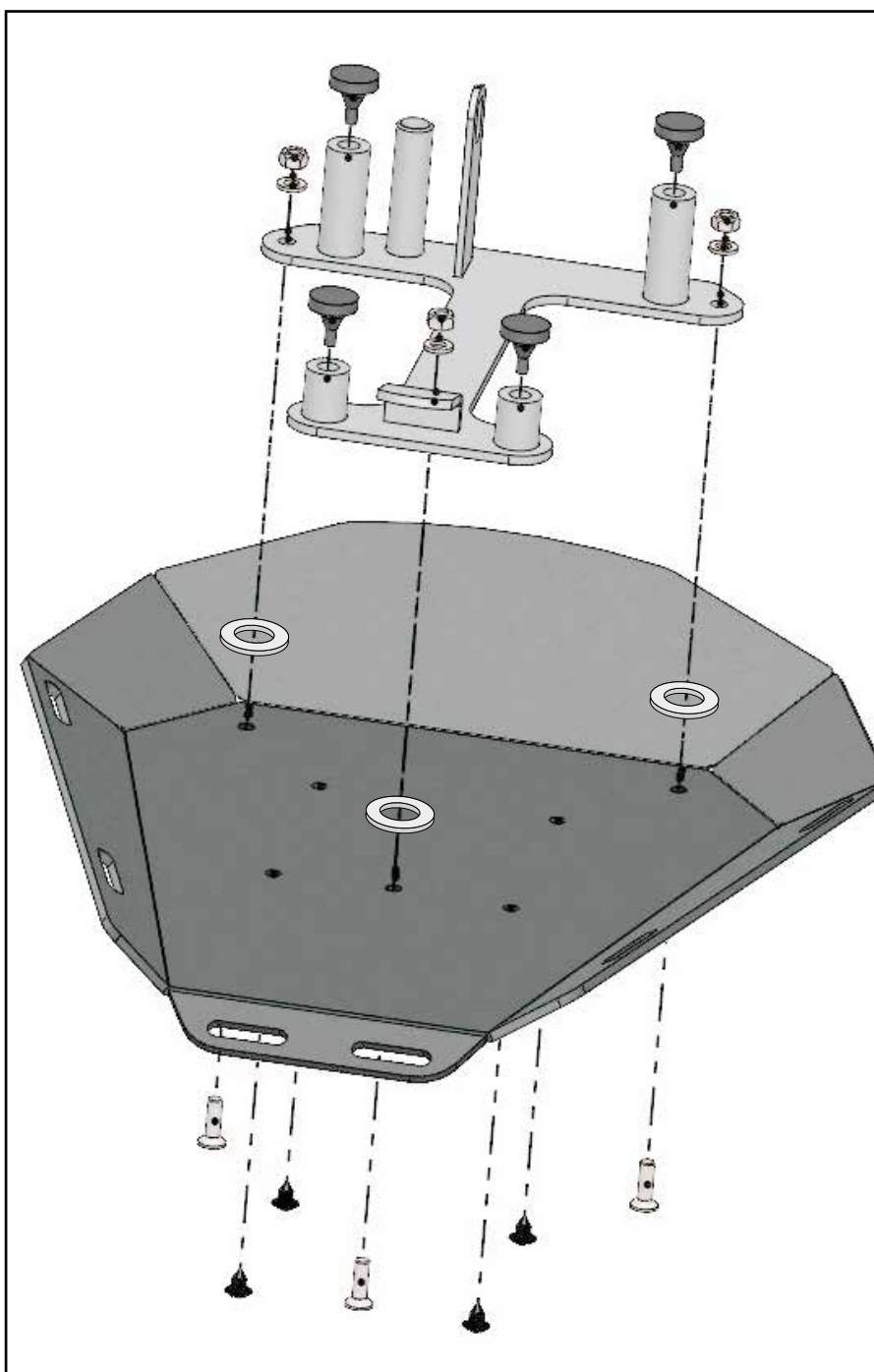

## Montageanleitung / Installation Instruction

Das H&B Logo in die Vertiefung einkleben.  
Die Verschlussstopfen in die 4 freien Bohrungen fügen.  
Das Dichtband wie abgebildet anbringen.

**Hinweis:**

je nach Witterung dauert es bis zu 48h bis das Band seine volle Ausdehnung/ Höhe erreicht. Abhängig vom Abstand zwischen Platte und Verkleidung muss das Dichtband entweder auf der Platte oder an den Seiten angebracht werden.

Glue the H&B logo into the recess.  
Insert the sealing plugs into the 4 free holes.  
Fit the sealing tape as shown.

**Note:**

depending on weather conditions, it takes up to 48 hours for the seal strip to reach its full extension/height. Depending on distance between plate and fairing, the sealing tape must be applied either to the panel or to the sides.

**2**

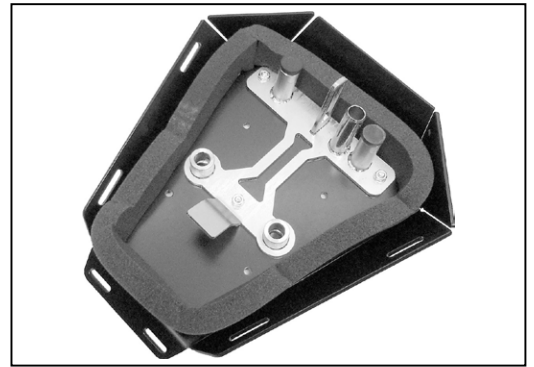

Symbolbilder/Symbolic images

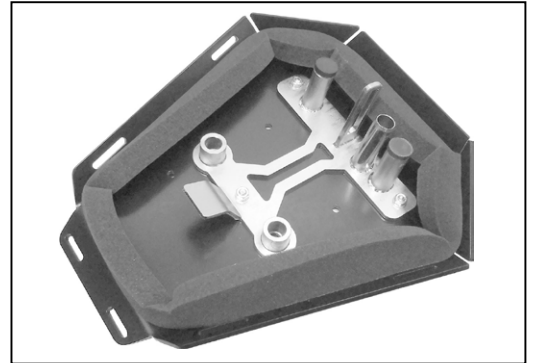

**Achtung / Attention:**

**Nach der Montage alle Verschraubungen auf festen Sitz kontrollieren! Abgebaute Teile wieder montieren. Bitte beachten Sie unsere beigefügten Serviceinformationen.**

**Control all screw connections after the assembling for tightness! Reassemble the dismantled parts. Please notice our enclosed service information.**

**Weiteres Zubehör für dieses Modell auf [www.hepco-becker.de](http://www.hepco-becker.de) / More accessories for this model see [www.hepco-becker.de](http://www.hepco-becker.de)**

HEPCO&BECKER GmbH | An der Steinmauer 6 | 66955 Pirmasens | Germany | Tel. +49 6331 1453100 | Fax: +49 6331 1453 120 | Mail: [vertrieb@hepco-becker.de](mailto:vertrieb@hepco-becker.de)