

## Kofferträger

SUZUKI GSF 650 Bandit  
ab Bj.2009

SUZUKI GSF 650 S ABS Bandit  
ab Bj.2010

SUZUKI GSF 1250 ABS Bandit  
ab Bj.2010

Artikel Nr.:  
650.3522 00 01 schwarz

## Montageanleitung

Seitenkoffer

Topcases

Gepäckträger

Lock it System

Softbags

Aluminiumkoffer

Lederkoffer

Schutzbügel

Hauptständer

Chopper-Parts

Quad-Parts

Accessoires



Der Bausatz umfaßt die folgenden Teile:

Stück Bestellnr. Bezeichnung

1	703.081 HB	Kofferträger links
1	703.082 HB	Kofferträger rechts
1	703.334 HB	Adapterlasche links
1	703.335 HB	Adapterlasche rechts
1	703.268 HB	Adapterplatte links
1	703.269 HB	Adapterplatte rechts
1	703.336 HB	Adapterbügel hinten
6	151.070	Lock it - Systemschraube
6	150.071	Sicherungsscheibe Lock it
4	150.761	Inbusschraube M6 x 16
2	150.773	Inbusschraube M6 x 70
2	150.770	Inbusschraube M6 x 55

Stück Bestellnr. Bezeichnung

2	150.792	Inbusschraube M8 x 70
4	150.784	Inbusschraube M8 x 30
1	150.789	Inbusschraube M8 x 55
1	150.860	Sechskantmutter M8
1	150.800	Selbstsichernde Mutter M8
4	150.799	Selbstsichernde Mutter M6
8	150.810	U-Scheibe ø8,4
8	150.809	U-Scheibe ø6,4
1	150.995	U-Scheibe ø8,4 x 3 mm
4	150.912	Karosserie-Scheibe ø8,4 x 23 x 2
2	150.825	Distanz ø18 x 9 x 20
2	151.085	Distanz ø13 x 7 x 20

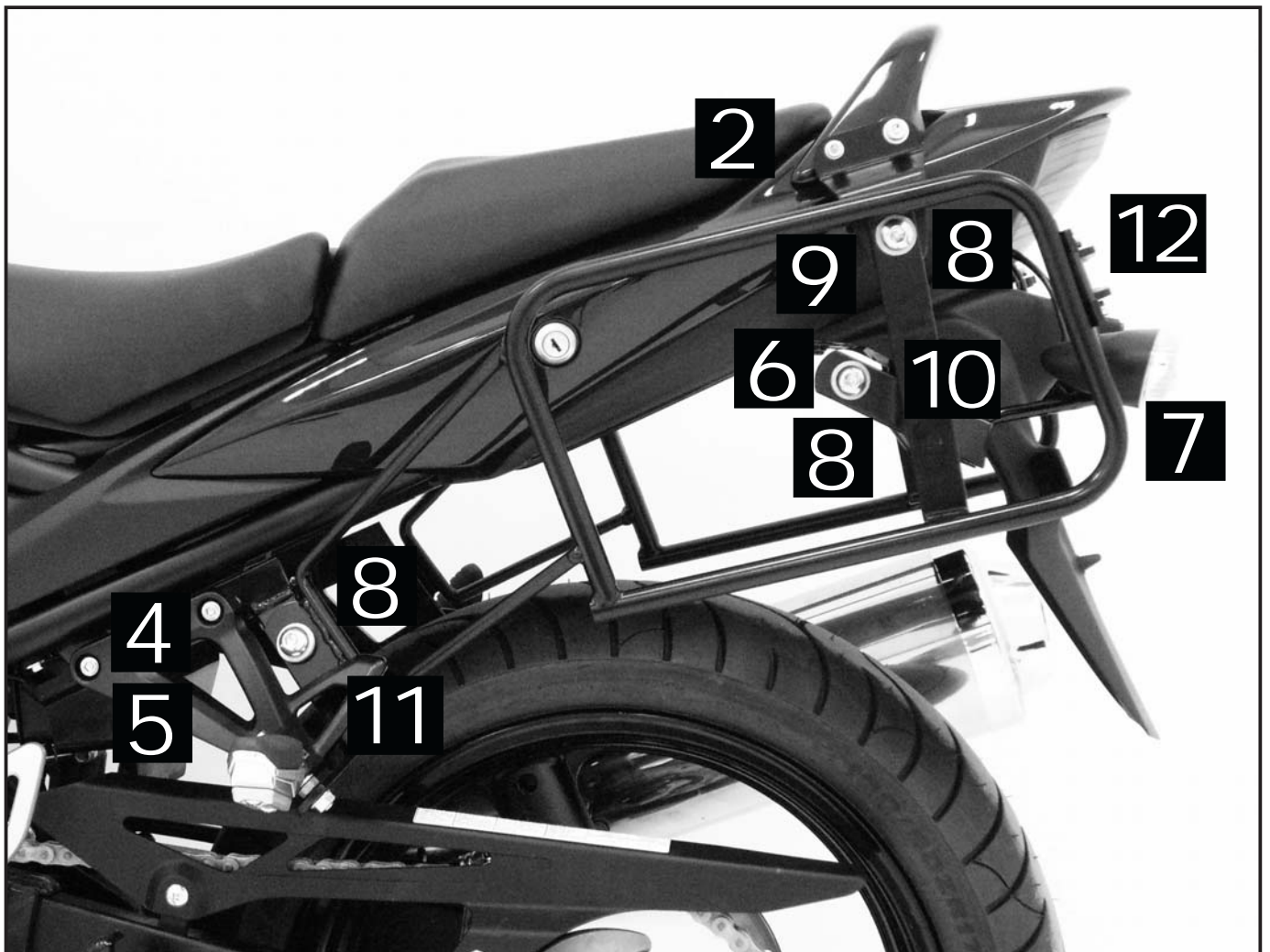

Packende Ideen

SUZUKI GSF 650 Bandit  
ab Bj.2009

SUZUKI GSF 650 S ABS Bandit  
ab Bj.2010

SUZUKI GSF 1250 ABS Bandit  
ab Bj.2010

Artikel Nr.:  
650.3522 00 01 schwarz

- Seitenkoffer
- Topcases
- Gepäckträger
- Lock it System
- Softbags
- Aluminiumkoffer
- Lederkoffer
- Schutzbügel
- Hauptständer
- Chopper-Parts
- Quad-Parts
- Accessoires



## Montage

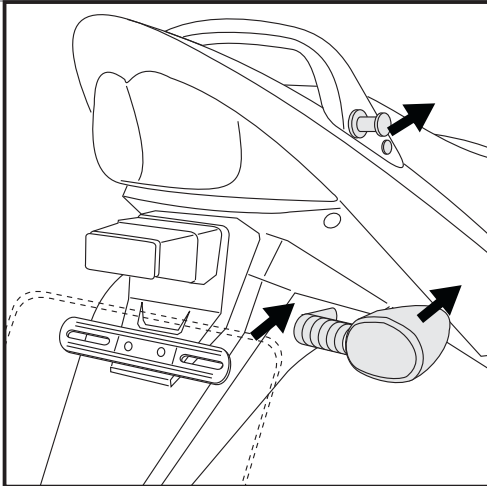

1

### Allgemeine Vorbereitungen:

Nehmen sie die Sitzbank ab und demontieren sie die hinteren Blinker. Weiterhin muss das Nummerschild demontiert werden. Die Originalschrauben am Soziushaltegriff entfallen beidseitig.

### Tipp:

Schrauben sie alle Teile an und lassen sie die zugänglichen Schrauben etwas locker. Nachdem alles montiert ist, werden alle Schrauben auf das entsprechende Anzugsmoment angezogen. Dadurch wird sichergestellt, dass das Produkt spannungsfrei angebaut ist. Damit ist eine lange Lebensdauer sichergestellt !

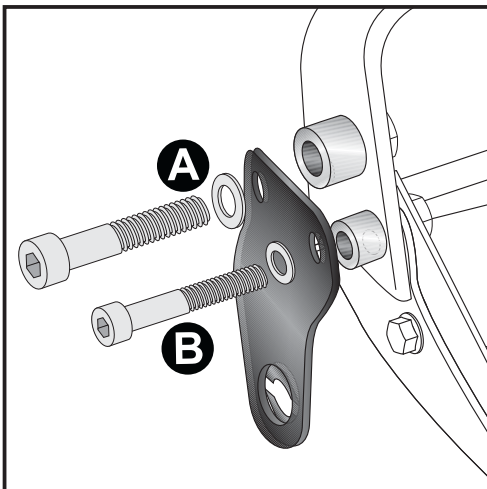

2

### Montage der Adapterplatten links und rechts:

Anstelle der Originalschrauben des Soziushaltegriffs werden vorne die Distanzen  $\varnothing 13 \times \varnothing 7 \times 20$  und hinten die Distanzen  $\varnothing 18 \times \varnothing 9 \times 20$  eingeführt. Zusammen mit dem Original Haltegriff und der Adapterplatte wird mittels der Inbusschraube M8x70 mit U-Scheibe  $\varnothing 8,4$  und Inbusschraube M6x70 und U-Scheibe  $\varnothing 6,4$  befestigt.

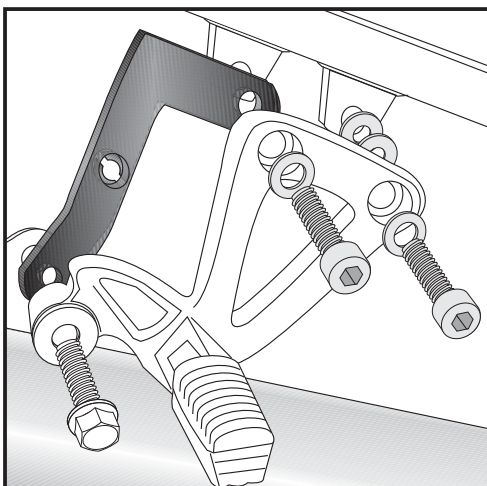

3

### Montage der Adapterlasche rechts:

Demontieren sie den kompletten Soziusfußrastenhalter der rechten Fahrzeugseite. Unterlegen sie vorne am Soziusfußrastenhalter zweimal die Karosseriescheibe  $\varnothing 8,4 \times 23 \times 2$  und drehen die Inbusschraube M8 x 30 mit U-Scheibe  $\varnothing 8,4$  ein. Anschließend führen sie die Adapterlasche rechts zwischen Rahmen Soziusfußrastenhalter (hintere Befestigungsstelle) ein und befestigen diese mit der Inbusschraube M8 x 30 mit U-Scheibe  $\varnothing 8,4$ . Die Lasche wird dann zwischen Auspufftopf und Halter mit der Originalschraube und Mutter montiert



SUZUKI GSF 650 Bandit  
ab Bj.2009

SUZUKI GSF 650 S ABS Bandit  
ab Bj.2010

SUZUKI GSF 1250 ABS Bandit  
ab Bj.2010

Artikel Nr.:  
650.3522 00 01 schwarz

Seitenkoffer

Topcases

Gepäckträger

Lock it System

Softbags

Aluminiumkoffer

Lederkoffer

Schutzbügel

Hauptständer

Chopper-Parts

Quad-Parts

Accessoires



## Montage

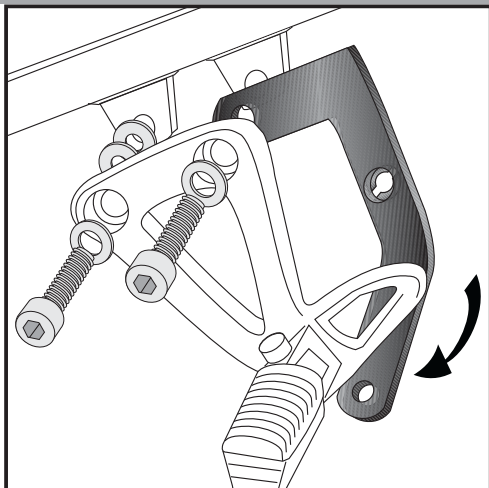

4

Montage der Adapterlasche links:

Demontieren sie den kompletten Soziusfußrastenhalter der linken Fahrzeugseite. Unterlegen sie vorne am Soziusfußrastenhalter zweimal die Karosseriescheibe  $\varnothing 8,4 \times 23 \times 2$  und drehen die Inbusschraube M8 x 30 mit U-Scheibe  $\varnothing 8,4$  ein.

Zwischen dem hinteren Anschraubpunkt des Soziusfußrastenhalters und dem Rahmen wird die Adapterlasche links eingesteckt und mit der Inbusschraube M8 x 30 mit U-Scheibe  $\varnothing 8,4$  befestigt.

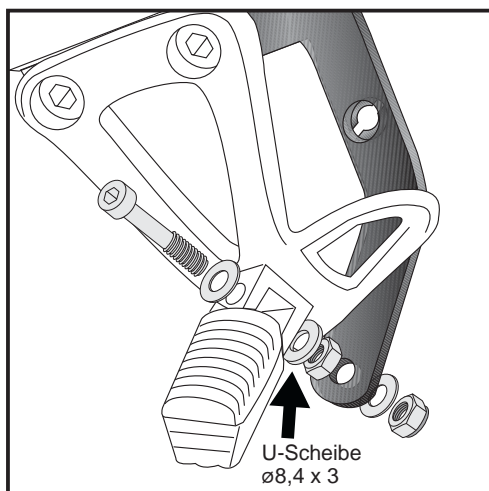

5

Montage der Adapterlasche links:

Anschließend den Fußrastenlagerbolzen demontieren und durch die Inbusschraube M8 x 55 und U-Scheibe  $\varnothing 8,4$  ersetzen. Auf das überstehende Gewinde die dicke U-Scheibe  $\varnothing 8,4 \times 3$  und die Mutter M8 montieren.

**Achtung:**

Die Mutter nur so fest anziehen, dass die Fußraste eine leichtgängige Funktion hat.

Unter der Lasche eine weitere U-Scheibe  $\varnothing 8,4$  und eine selbstsichernde Mutter M8 montieren.



Montage des Adapterbügels hinten:  
Dieser verläuft unterhalb des Kotflügels. Die beiden hinteren Befestigungsschrauben des Kotflügels demontieren. Den Bügel von unten einsetzen und mit den Inbusschrauben M6x55 sowie U-Scheiben  $\varnothing 6,4$  verschrauben.

6

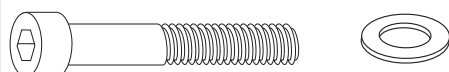
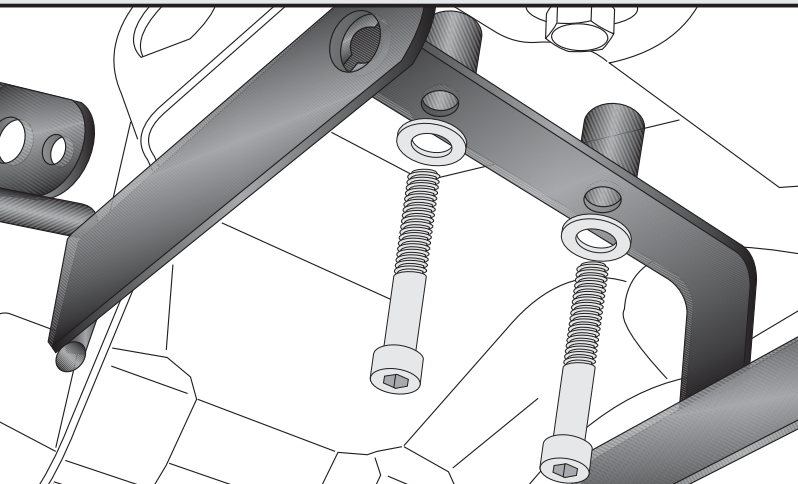

je 2x

## Kofferträger

SUZUKI GSF 650 Bandit  
ab Bj.2009

SUZUKI GSF 650 S ABS Bandit  
ab Bj.2010

SUZUKI GSF 1250 ABS Bandit  
ab Bj.2010

Artikel Nr.:  
650.3522 00 01 schwarz

## Montage

Seitenkoffer  
Topcases  
Gepäckträger  
Lock it System  
Softbags  
Aluminiumkoffer  
Lederkoffer  
Schutzbügel  
Hauptständer  
Chopper-Parts  
Quad-Parts  
Accessoires

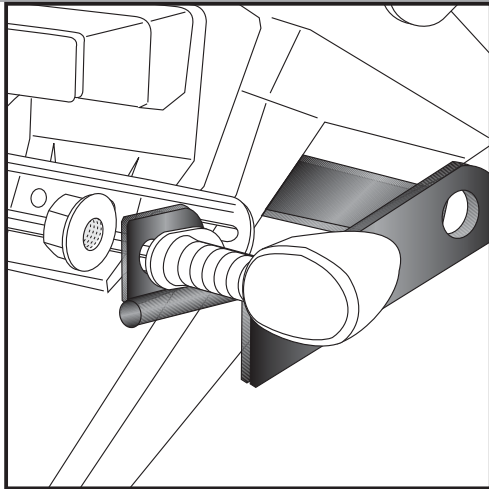

7

### Befestigung der Blinker:

An den Laschen des zuvor montierten Adapterbügels mit den Originalmuttern.

Die Blinkerkabel zwischen Schlußleuchte und Verkleidung durchführen und anklemmen.

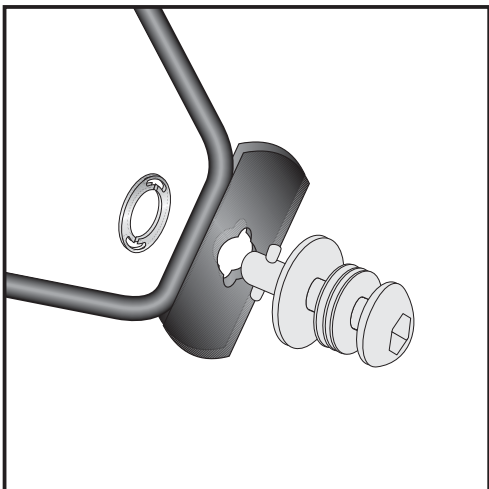

8

### Montage der Lock it System-Schrauben:

An den Kofferträgern links / rechts werden die Lock it System-Schrauben an den Befestigungslaschen mittels der Sicherungsscheibe montiert. Die Scheiben und Lock it System-Schrauben verbleiben bei Demontage an den Befestigungspunkten der Kofferträger.

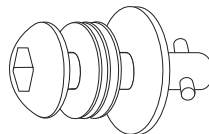

6x

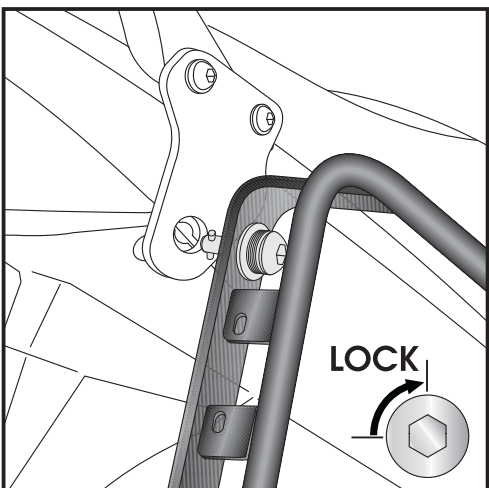

9

### Montage der Kofferträger oben:

Die so vorbereiteten Kofferträger werden mittels der Lock it System-Schrauben befestigt.

### ACHTUNG:

Lock it System-Schrauben nicht überdrehen !

Langsam drehen (Viertelumdrehung) bis die Schraube fühlbar einrastet und am Anschlag anliegt.

## Kofferträger

SUZUKI GSF 650 Bandit  
ab Bj.2009

SUZUKI GSF 650 S ABS Bandit  
ab Bj.2010

SUZUKI GSF 1250 ABS Bandit  
ab Bj.2010

Artikel Nr.:  
650.3522 00 01 schwarz

Seitenkoffer

Topcases

Gepäckträger

Lock it System

Softbags

Aluminiumkoffer

Lederkoffer

Schutzbügel

Hauptständer

Chopper-Parts

Quad-Parts

Accessoires



## Montage

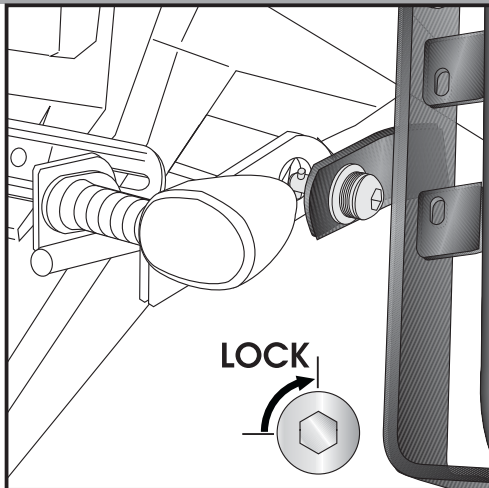

10

Montage der Kofferträger hinten:

Die so vorbereiteten Kofferträger werden mittels der Lock it System-Schrauben befestigt.

### ACHTUNG:

Lock it System-Schrauben nicht überdrehen !  
Langsam drehen (Viertelumdrehung) bis die Schraube fühlbar einrastet und am Anschlag anliegt.

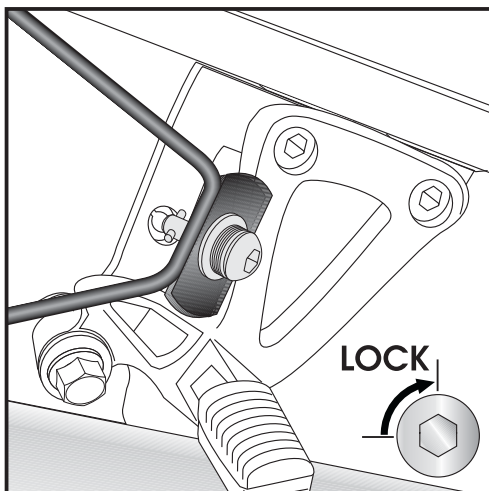

11

Montage der Kofferträger vorne links und rechts:

Die so vorbereiteten Kofferträger mittels der Lock it System-Schrauben befestigt.

### ACHTUNG:

Lock it System-Schrauben nicht überdrehen !  
Langsam drehen (Viertelumdrehung) bis die Schraube fühlbar einrastet und am Anschlag anliegt.

## Kofferträger

SUZUKI GSF 650 Bandit  
ab Bj.2009

SUZUKI GSF 650 S ABS Bandit  
ab Bj.2010

SUZUKI GSF 1250 ABS Bandit  
ab Bj.2010

Artikel Nr.:  
650.3522 00 01 schwarz

Seitenkoffer

Topcases

Gepäckträger

Lock it System

Softbags

Aluminiumkoffer

Lederkoffer

Schutzbügel

Hauptständer

Chopper-Parts

Quad-Parts

Accessoires

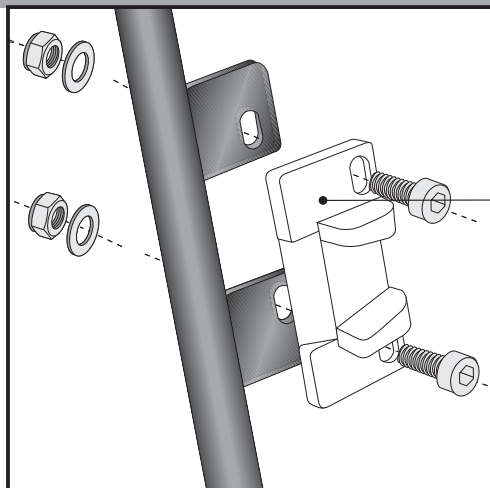

## 12 Hinweise zur Koffermontage

Montage des Metalladapters zum Einhängen des Kofferhalteschlusses

HINWEIS :

die Metalladapter liegen den Koffern bei, nicht diesem Kofferträgerset.

Die notwendigen Schrauben zur Montage der Metalladapter am Kofferträger sind beigelegt (Inbusschrauben M6 x 16, U-Scheiben  $\varnothing 6,4$ , selbstsichernde Muttern M6).

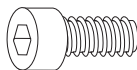

je 4x

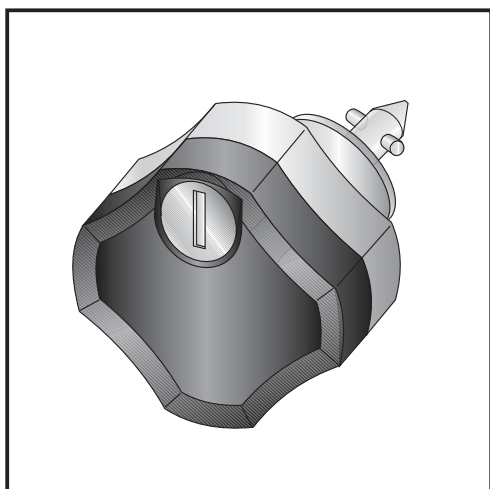

## Diebstahlschutz

Die optional unter der Bestell-Nummer: 151.050 erhältlichen abschließbaren Lock it System-Schrauben stellen einen wirksamen Diebstahlschutz des Kofferträgers dar.

Es wird empfohlen, pro Seite eine normale Lock it System-Schraube durch diese abschließbare Schraube zu ersetzen.

**Anzugsmomente des Motorradherstellers beachten!**  
**Nach der Montage alle Verschraubungen auf festen Sitz kontrollieren!**  
**Bitte beachten Sie unsere beigelegten Serviceinformationen.**

Als weiteres Zubehör lieferbar:

Gepäckbrücke schwarz                    650.3522 01 01

Motorschutzbügel schwarz                501.325 00 01



**Hepco & Becker GmbH**  
**An der Steinmauer 6**

**D-66955 Pirmasens**

**Tel.: +49 (0)6331 - 1453 - 100**

**Fax: +49 (0)6331 - 1453 - 120**

**eMail: [vertrieb@hepco-becker.de](mailto:vertrieb@hepco-becker.de)**

**[www.hepco-becker.de](http://www.hepco-becker.de)**

## Side carrier

**SUZUKI GSF 650 Bandit**  
from date of manufacture 2009

**SUZUKI GSF 650 S ABS Bandit**  
from date of manufacture 2010

**SUZUKI GSF 1250 ABS Bandit**  
from date of manufacture 2010

Item - No.:  
650.3522 00 01 black

## Assembling instructions

### Side cases

### Top cases

### luggage frames

### Lock it system

### Soffbags

### Aluminium luggage

### Leather luggage

### Protection bars

### Center stands

### Chopper parts

### Quad parts

### Accessories



The kit includes the following parts:

Quant item no. description

1	703.081	HB carrier left
1	703.082	HB carrier right
1	703.334	HB mounting adapter left
1	703.335	HB mounting adapter right
1	703.268	HB adapter plate left
1	703.269	HB adapter plate right
1	703.336	HB adapter bow
6	151.070	lock it screw
6	150.071	lock washer
4	150.761	allen screw M6 x 16
2	150.773	allen screw M6 x 70
2	150.770	allen screw M6 x 55

Quant item no. description

2	150.792	allen screw M8 x 70
4	150.784	allen screw M8 x 30
1	150.789	allen screw M8 x 55
1	150.860	nut M8
1	150.800	self lock nut M8
4	150.799	self lock nut M6
8	150.810	washer ø8,4
8	150.809	washer ø6,4
1	150.995	washer ø8,4 x 3 mm
4	150.912	body washer ø8,4 x 23 x 2
2	150.825	spacer ø18 x 9 x 20
2	151.085	spacer ø13 x 7 x 20

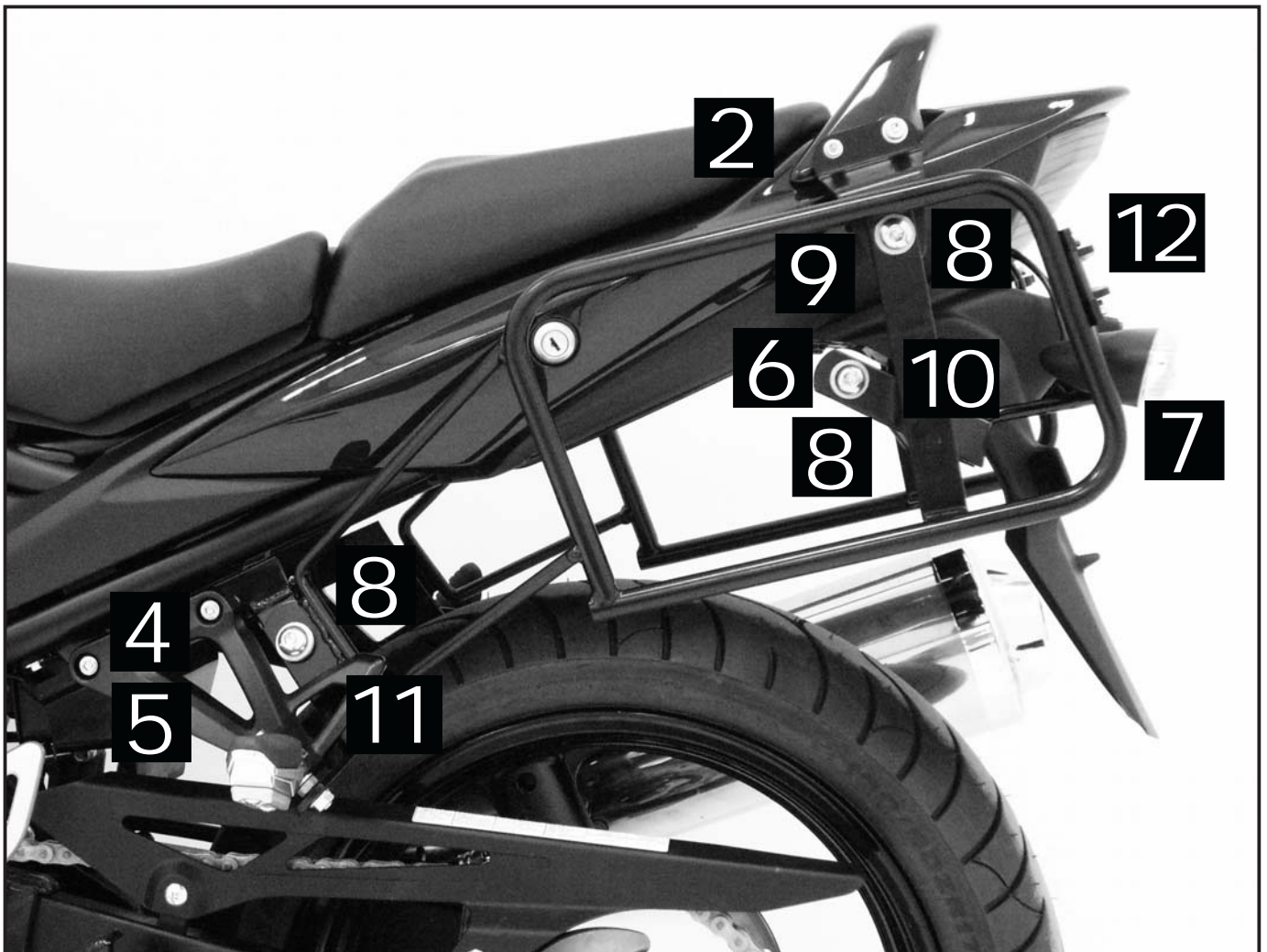

## Side carrier

**SUZUKI GSF 650 Bandit**  
from date of manufacture 2009

**SUZUKI GSF 650 S ABS Bandit**  
from date of manufacture 2010

**SUZUKI GSF 1250 ABS Bandit**  
from date of manufacture 2010

Item - No.:  
650.3522 00 01 black

## Assembling instructions

Side cases

Top cases

Luggage frames

Lock it system

Softbags

Aluminium luggage

Leather luggage

Protection bars

Center stands

Chopper parts

Quad parts

Accessories

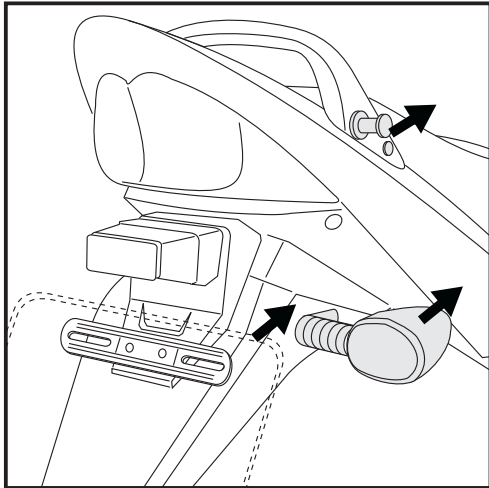

**1**

### Preparing:

- Take off the seat and the rear winker.
- Unmount the number plate
- The original handrail screws will be changed

### Tip:

Fit all parts and screw on not too strong.  
After mounting all parts, the screws should be tightened to the torque specified.  
This guarantees that the kit is mounted without tension.

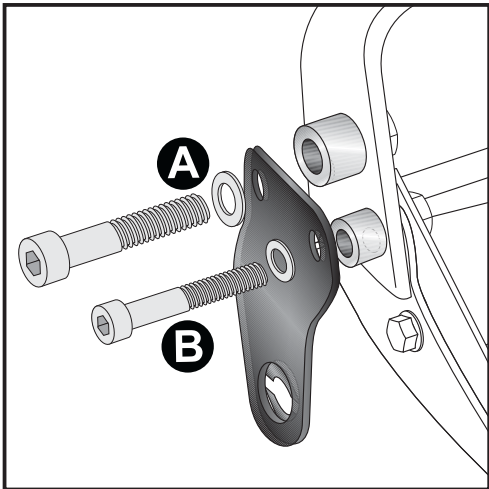

**2**

### Fastening of adapter plate left/right :

The adapter plate is fixed together with the handrails.

- A** Back with allen screw M6 x 70 and washer  $\varnothing$  6,4. Sandwich spacer  $\varnothing$ 18x $\varnothing$ 9x20
- B** Front with allen screw M8 x 70 and washer  $\varnothing$  8,4. Sandwich spacer  $\varnothing$ 13x $\varnothing$ 7x20

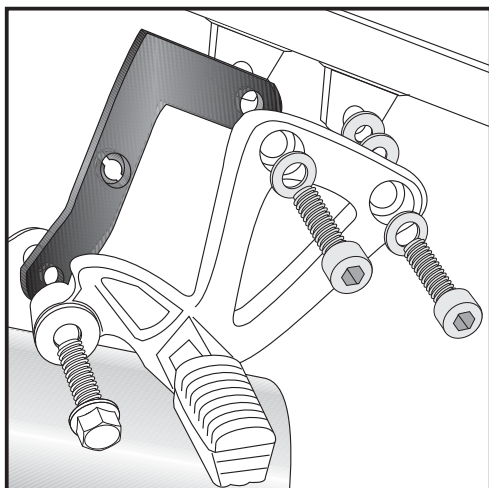
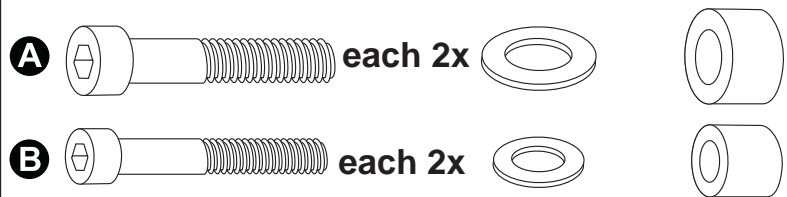

**3**

### Fastening of mounting adapter right:

Unmount footrest bracket on the right side.

Front: sandwich twice the body washer  $\varnothing$ 8,4 x 23 x 2 and use allen screw M8 x 30 with washers  $\varnothing$ 8,4.

Back: then sandwich mounting adapter right between frame and footrest bracket. Fix it with allen screw M8 x 30 with washers  $\varnothing$ 8,4.

At the exhaust pipe use the original - screws.



Luggage ideas.



## Side carrier

**SUZUKI GSF 650 Bandit**  
from date of manufacture 2009

**SUZUKI GSF 650 S ABS Bandit**  
from date of manufacture 2010

**SUZUKI GSF 1250 ABS Bandit**  
from date of manufacture 2010

Item - No.:  
650.3522 00 01 black

## Assembling instructions

## Side cases

### Top cases

### luggage frames

### Lock it system

### Softbags

### Aluminium luggage

### Leather luggage

### Protection bars

### Center stands

### Chopper parts

### Quad parts

### Accessories

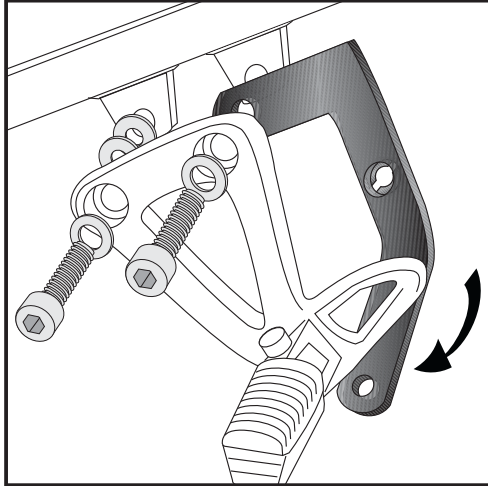

4

**Fastening of mounting adapter left:**

Unmount footrest bracket on the left side.

Front: sandwich twice the body washer  $\varnothing 8,4 \times 23 \times 2$  and use allen screw M8 x 30 with washers  $\varnothing 8,4$ .

Back: then sandwich mounting adapter left between frame and footrest bracket. Fix it with allen screw M8 x 30 with washers  $\varnothing 8,4$ .

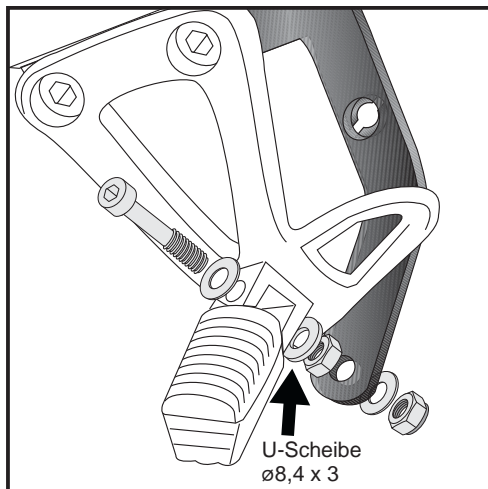

5

**Fastening of mounting adapter left:**

Change the footrest bracket bolt with allen screw M8 x 55 and washer  $\varnothing 8,4$ . Then fix washer  $\varnothing 8,4 \times 3$  and nut M8 on the thread.

#### Notice:

Slightly tighten the nut, so that the footrest can be moved.

Below the mounting adapter fix another washer  $\varnothing 8,4$  with a self-lock nut M8.



**Fastening of the adapter bow:**  
under the fender.  
Unscrew original rear fender bolting.  
Fix the bow with allen screws M6x55  
and washers  $\varnothing 6,4$ .

6

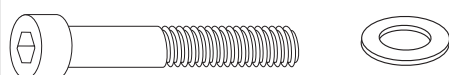

each 2x

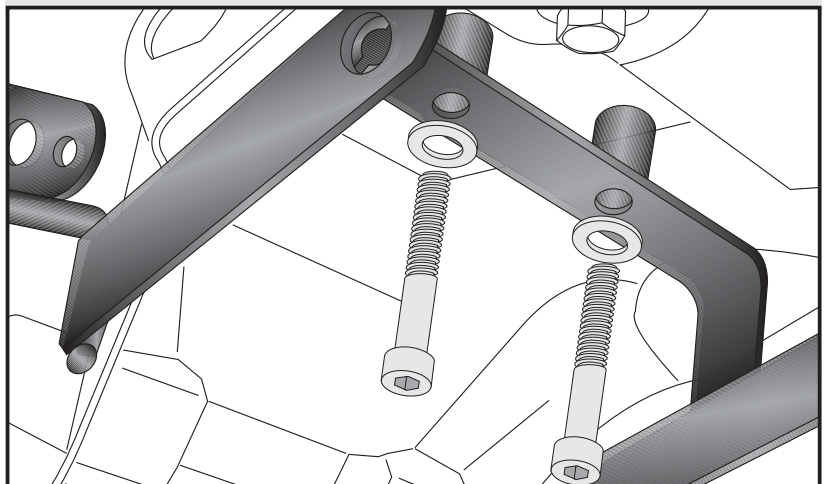

Luggage ideas.

3

## Side carrier

**SUZUKI GSF 650 Bandit**  
from date of manufacture 2009

**SUZUKI GSF 650 S ABS Bandit**  
from date of manufacture 2010

**SUZUKI GSF 1250 ABS Bandit**  
from date of manufacture 2010

Item - No.:  
650.3522 00 01 black

## Assembling instructions

Side cases

Top cases

Luggage frames

Lock it system

Softbags

Aluminium luggage

Leather luggage

Protection bars

Center stands

Chopper parts

Quad parts

Accessories

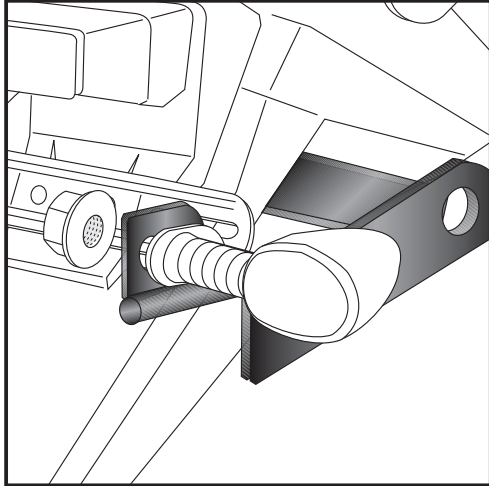

7

**Fastening of the blinkers:**

at the blinker adapter with the original nuts.

Lay cable between rear light and rear cover and connect it again.

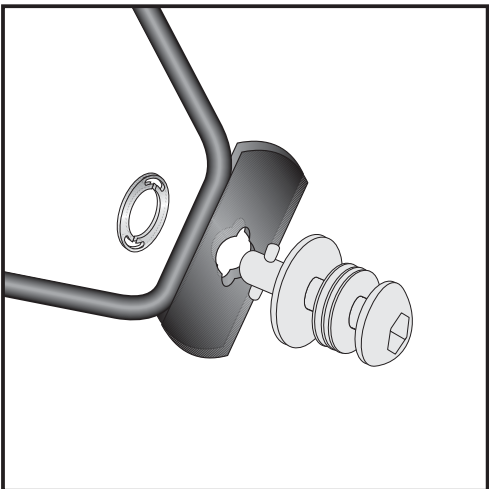

8

**Fastening of Lock it screws:**

The Lock it screws will be fixed at the carriers left and right with lock washers.

You have to do it only once - the screws and lock washers remain at the carriers.

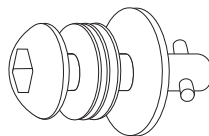

6x

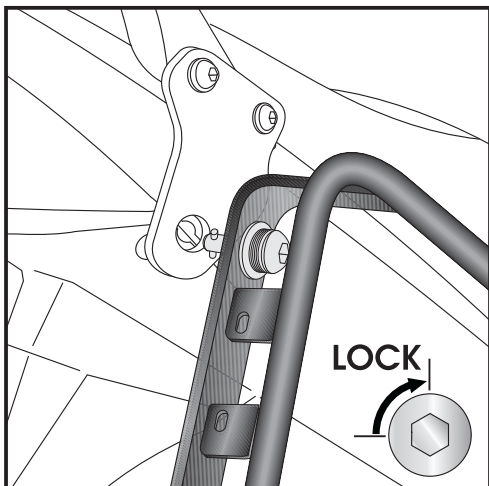
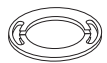

9

**Fastening of carrier above:**

The carriers will now be fixed to the adapter with Lock it -screws

**Attention !**

Don't overturn the Lock it screw !

Rotate slowly one quarter of a turn until screw engages.

Luggage ideas.

## Side carrier

**SUZUKI GSF 650 Bandit**  
from date of manufacture 2009

**SUZUKI GSF 650 S ABS Bandit**  
from date of manufacture 2010

**SUZUKI GSF 1250 ABS Bandit**  
from date of manufacture 2010

Item - No.:  
650.3522 00 01 black

### Assembling instructions

Side cases

Top cases

Luggage frames

Lock it system

Softbags

Aluminium luggage

Leather luggage

Protection bars

Center stands

Chopper parts

Quad parts

Accessories

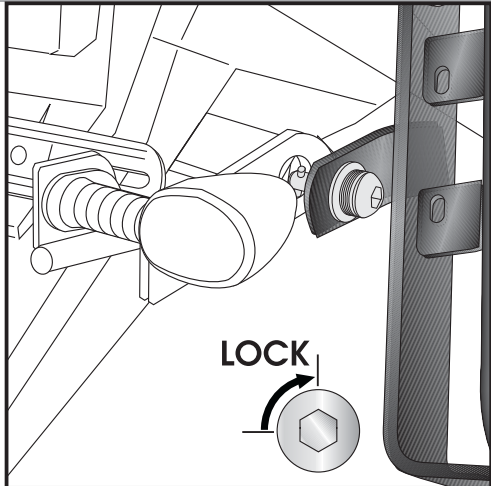

10

Fastening of carrier above:

The carriers will now be fixed to the adapter with Lock it -screws

**Attention !**

Don't overturn the Lock it screw !

Rotate slowly one quarter of a turn until screw engages.

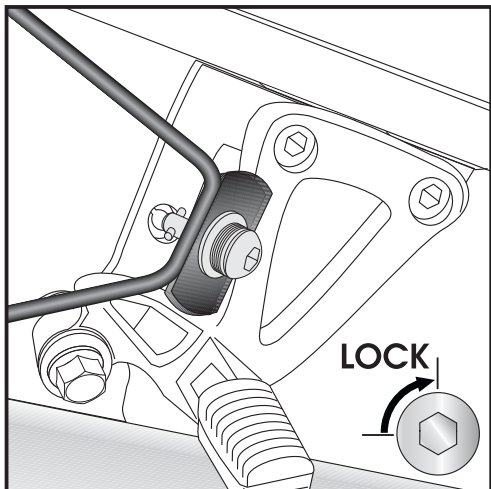

11

Fastening of carrier front:

The carriers will now be fixed to the adapter with Lock it -screws

**Attention !**

Don't overturn the Lock it screw !

Rotate slowly one quarter of a turn until screw engages.

## Side carrier

**SUZUKI GSF 650 Bandit**  
from date of manufacture 2009

**SUZUKI GSF 650 S ABS Bandit**  
from date of manufacture 2010

**SUZUKI GSF 1250 ABS Bandit**  
from date of manufacture 2010

Item - No.:  
650.3522 00 01 black

### Assembling instructions

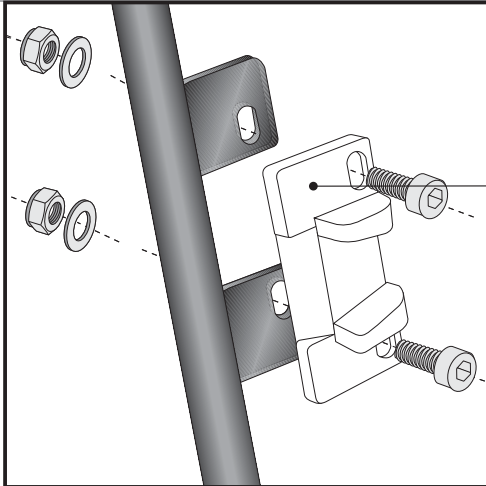

Side cases  
Top cases  
luggage frames  
Lock it system  
Softbags  
Aluminium luggage  
Leather luggage  
Protection bars  
Center stands  
Chopper parts  
Quad parts  
Accessories



### Hint: assembling side cases

Fastening of adapter to hook in the fixing lock

Hint :

The adapters are enclosed with the side cases.  
They are not included in the side carrier set.

The necessary screws for mounting the metal adapter on the carrier are part of this set.

(Filister headscrew M6 x 16, washer  $\varnothing 6,4$  and self lock nut M6).

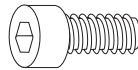

each 4x

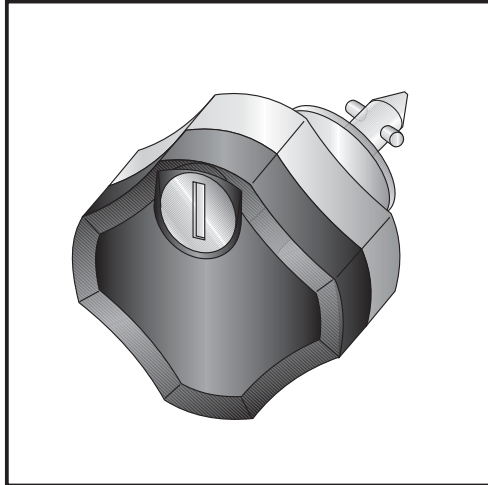

### Anti-theft-device

Sold separately - item-no: 151.050

It is recommended to use one on each side of the side-carrier,  
instead of the ordinary lock-it screw, for theft protection.

**Control all screw connections after the assembly for tightness!**  
Please notice our enclosed service information.

Also available:

Rear rack black            650.3522 01 01  
Engine guard black        501.325 00 01



**Hepco & Becker GmbH**  
An der Steinmauer 6  
D-66955 Pirmasens  
Germany

Tel.: +49 6331 - 1453 - 100  
Fax: +49 6331 - 1453 - 120  
eMail: [vertrieb@hepco-becker.de](mailto:vertrieb@hepco-becker.de)  
[www.hepco-becker.de](http://www.hepco-becker.de)